

ŠKOLA? V POHODĚ! – PROJEKTOVÉ VYUČOVÁNÍ NA ZÁKLADNÍ ŠKOLE

Tomáš Koten

MODERNÍ VYUČOVÁNÍ

ZE ŠKOLNÍ PRAXE Škola v pohodě



PROJEKTOVÉ VYUČOVÁNÍ NA ZÁKLADNÍ ŠKOLE

Základní pravidla moderní pedagogiky:
Nejlépe se člověk naučí věci, které učí druhé.

ČLOVĚK SI ZAPAMATUJE

Co slyší
10 %



Co vidí
15 %



Co vidí a slyší
20 %



O čem diskutuje
40 %



Z toho, co zažije
80 %



Co se pokouší naučit jiné
90 %



*„Kdo neprojeví
chuť do učení,
toho je zbytečné
učit do tehdy, než
v něm probudíš
žádoucí zájem...“*

J. A. Komenský



„NIČEMU SE NESMÍME UČIT PRO ŠKOLU,
ALE PRO ŽIVOT.“ J. A. KOMENSKÝ

- Frontální systém výuky neumožňuje všem žákům být při vyučování aktivní.
- Je asociální, neboť při něm žáci nenavazují správné sociální kontakty, nesdílí spolu myšlenky.
- Žáci si nemusí ve škole jen hrát, ale musí vnímat smysluplnost toho, co dělají.



ROZHODUJÍCÍ JE PŘÍSTUP UČITELE

- Každého žáka je třeba zaujmout.
- Jestliže žáka nezaujmeme, pak „zlobí“.
- Jestli ve výuce něco nefunguje, nemůže za to metoda samotná, ani žáci.
- Trend směřuje k tomu, že si školy vytvářejí vlastní učební texty.



KOUŘIT SE MUSÍ Z DĚTÍ, NIKOLI Z UČITELE

- Proč to mám dělat já, když to mohou udělat žáci?

NEJDŮLEŽITĚJŠÍ JE SI PRÁCI ROZDĚLIT
TAK, ABY NA MĚ ŽÁDNÁ NEZBYLA.

- Jako vhodná se jeví např. metoda prodlouženého výkladu.
- Cílem je zapojit žáky, kteří již pochopili, ti následně pomohou učiteli jako asistenti a vysvětlí látku spolužákům dětsky srozumitelným způsobem



PRINCIPY EFEKTIVNÍ VÝUKY

- Učit demokraticky.

Učit demokraticky. To znamená, že každý ve výuce dělá něco jiného. Každý žák je na jiné úrovni na startovní čáře na začátku školního roku – např. v 1. třídě: někdo přijde 1. září a už umí číst, jiný žák se neumí ani pořádně vysmrkat. Z tohoto pohledu není přirozené dávat všem žákům stejnou práci a žáka, který čte obtěžovat slabikami apod.

„Měřítkem kvality práce učitele není to, jak dobře žáci umějí násobilku nebo hrát na flétnu, ale s jakou radostí se děti tyto věci učí...“

T. Houška

GRAFY VÝVOJE OBLIBY PŘEDMĚTŮ

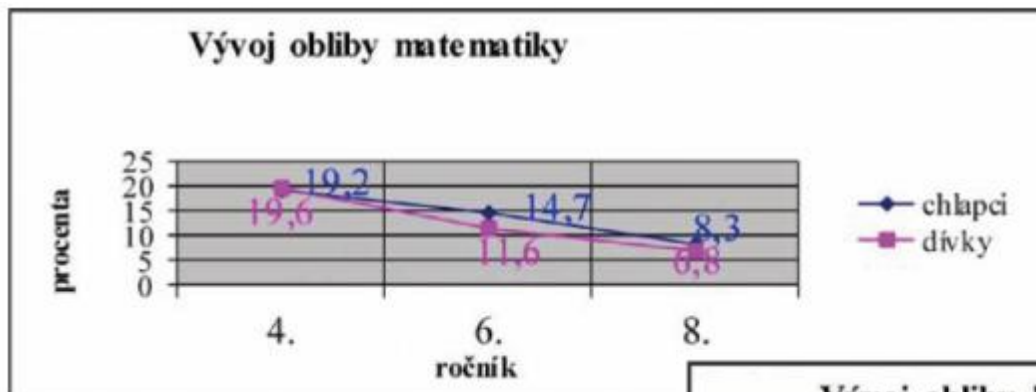

AKTIVIZAČNÍ METODY

- Kouzelná krabice
- Na spisovatele
- Na představy
- Matematický had
- Rys ostrovid



NA PŘEDSTAVY

Předmět: Čj, cizí jazyk

Ročník: 1. – 9.

Zaměřeno na: rozvoj slovní zásoby, projekty, kompetence komunikativní

Pomůcky: žádné

Doba trvání: 5 min.

Velmi oblíbená a jednoduchá hra bez nároků na učitelovu práci a přípravu. Žáci řadí slova za sebou podle logické souvislosti, tj. podle toho, jaká představa se jim při určitém slově vybaví. Učitel zadá počáteční slovo např. voda. Žákům se může vybavit např.: moře, loď, ryba, sklenice. Při slově dřevo se vybaví strom, stůl, tabule. Nové slovo musí vždy navazovat na poslední slovo řady. Pokud není vztah patrný, hru přerušíme a požádáme žáka o vysvětlení (obvykle ale nejsou problémy).

Postup hry: učitel zadává slovo voda 1. sklenice 2. sklo 3. okno 4. pokoj 5. byt atd. Tuto techniku lze zařadit i s ohledem na téma určitého projektu. Např. projekt: „PODZIM“. Jako základní (výchozí) slovo pak zvolíme např. listy.



PRINCIPY ŠKOLSKÉ REFORMY

- Učit demokraticky.
- Učit interaktivně.
- Učit kooperativně.

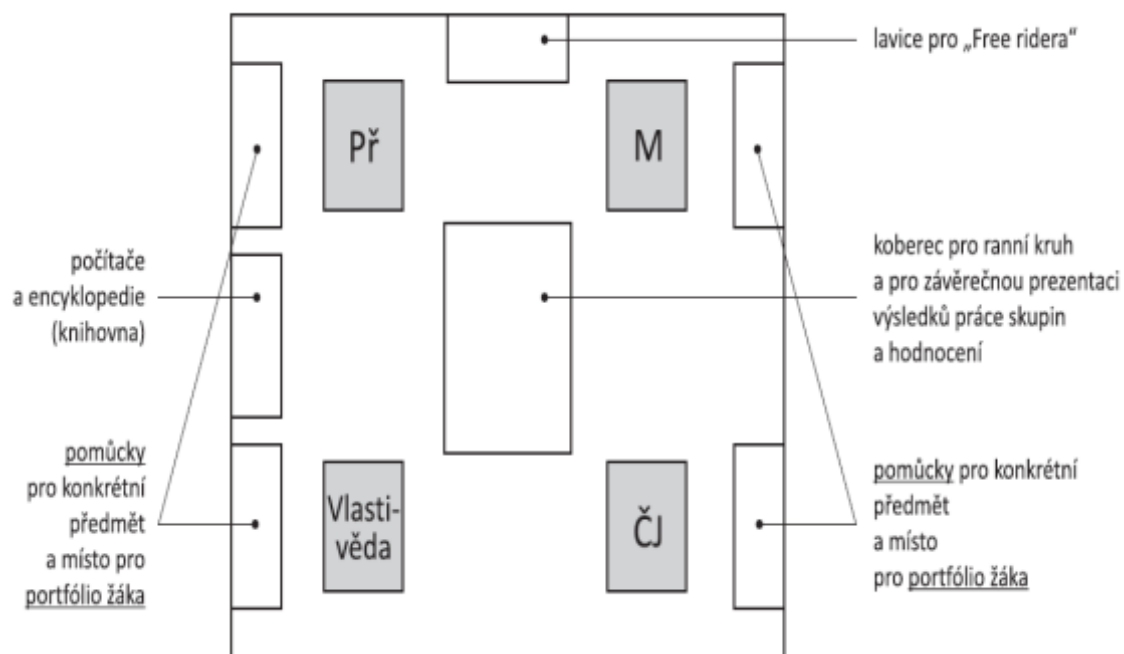

ZPŮSOBY DĚLENÍ DO SKUPIN

Součástí aktivního učení je práce v malých skupinách.

- Kartičky pro přiřazení do skupin
- Puzzle
- Hledání slavných přátel nebo rodin z filmů
- Jmenovky
- Narozeniny
- Hrací kostky
- Tahání čísel
- Příchuti bonbonů
- Výběr oblíbených předmětů
- Pomůcky pro žáky



ROLE ŽÁKŮ VE SKUPINĚ

- Koordinátor = řídící osoba
- Mluvčí = prezentuje práci při prezentačním kruhu
- Časoměřič = sleduje čas, plnění zadání
- Pomůckář = zajišťuje pomůcky (nůžky, lepidla, pracovní listy apod.)
- Další role – Zapisovatel, Těšitel, Rejpal...



ROLE UČITELE V KOOPERATIVNÍM UČENÍ

- Stanovení cílů hodiny
- Příprava (pracovní listy, vytvoření skupin, úkoly pro žáky, uspořádání učebny, materiál, pomůcky, postupy pozorování)
- Práce při hodině (vysvětlení úkolů, seznámení s cílem, připomenutí pravidel – osobní odpovědnost, pravidlo „tří“, tichý hlas, co budeme hodnotit)
- Pozorování žáků a intervence
- Prezentace, rozbor a hodnocení práce skupin (využití hodnotících dotazníků, zápis informací, oslava učení žáků, zakládání do portfolia)



ETAPY PROJEKTOVÉHO VYUČOVÁNÍ

- 1. Vytvoření skupin



- 2. Zadání úkolu + čas na zpracování

1. skupina dostala: Srnec obecný (Francie)
2. skupina dostala: Liška obecná (Španělsko)
3. skupina dostala: Hraboš polní (Itálie)
4. skupina dostala: Veverka obecná (Řecko)

- 3. Vytvoření nových skupin pomocí barevných lístků

V každé nově vzniklé skupině je minimálně jeden žák z původní skupiny, který seznámí ostatní s tím, co si nastudoval

- 4. prezentace + korekce případných chyb



PROČ ZAŘAZOVAT TYTO METODY A FORMY PRÁCE?

- Aby vyučování nebylo nudné.
- Aby děti i učitelé chodili do školy rádi.
- Aby výuka byla pestrá, hravá a zajímavá.
- Aby žáky vyučování bavilo.
- Aby děti podávaly maximální výkon.
- Aby ve třídě bylo příjemné a nestresující klima.
- Aby učitelé vytvářeli pozitivní vztah dětí k učení.
- Aby učitelé dosahovali vzdělávací strategie rozvíjející kompetence žáků.
- Aby učitelé naplnili cíle učiva ŠVP a dosahovali očekávaných výstupů.



JEDNÁ SE O PROJEKTOVÉ VYUČOVÁNÍ?

V současné době se dělá spousta akcí, které se nazývají projektem.

Aktivita, kterou dělá určitá škola	projektové vyučování? ANO/NE?
Podzimní slavnosti – v rámci celoškolského dne v přírodě jsou uspořádány soutěže pro děti ve skákání v pytliích, výroba náhrdelníků z listí a jeřabin a úkoly zaměřené na poznávání lesních dřevin a živočichů podle obrázků.	
Interaktivní mapa – žáci spoluvytvářejí na mapě učebny mapu, do které zaznamenávají špejlemy či klubky pohoří, řeky, chráněná území.	
Třídění odpadů – žáci navrhnou nejvhodnější místa na umístění košů na tříděný odpad ve třídách a na chodbách školy, vytvářejí návodné plakáty informující o tom, co do kterého koše patří, rozmísťují koše a plakáty po škole a volí si žákovské hlídky kontrolující správné užívání košů v každé třídě.	
Středověk – žáci vyhledávají co nejvíce informací o středověku a vytvářejí plakáty, kde formou psaného textu, výstřižků a vlastních kreseb představují to, co se dozvěděli.	
Adopce na dálku – žáci ve školním parlamentu se rozhodnou adoptovat na dálku dítě z Ugandy (přispět mu na vzdělávání prostřednictvím charity), uspořádají sbírku mezi všemi žáky a jejich rodiči, peníze odešlou a v hodinách angličtiny si začnou dopisovat s adoptovaným dítětem.	
Sloní skály – žáci navštíví geologicky cenné místo Lužických hor, o jehož geologických a historických specifikách si předtím ve škole vyhledali informace na internetu. Výlet zdokumentují fotografiemi a napíšou o něm vyprávění.	



STRUKTURA ŠKOLNÍHO PROJEKTU VE VÝUCE

- Název
- Cíle (KK, PT)
- Cílová skupina
- Časové rozvržení
- Materiální a finanční zabezpečení
- Personální zajištění (Kdo? – garant, realizační tým)
- Místo realizace (Kde?)
- Metodický postup (Jak?)



KRITÉRIA PROJEKTOVÉ VÝUKY

Jaké náležitosti by mělo splňovat projektové vyučování?

- Cíle
- Stanovit postup
- Časový harmonogram
- Učení napříč předměty
- Kooperativní učení
- Činnostní učení
- Realizace průřezových témat
- Směřování k životní realitě
- Prezentace
- Problémový úkol
- Projektový den jako vyvrcholení projektu

Tato kritéria jsou pouze metodickým doporučením.



ZNAKY PROJEKTU

Projekt se vyznačuje určitými znaky:

- Problém, úkol má pro žáky smysl, vychází z potřeb a zájmů
- Problém souvisí se životem
- Praktický výsledek
- Globální pohled na problém – propojení předmětů
- Důležitý je nejen výsledek, ale celý proces
- Činnostní, tvořivá, komplexní cesta
- Samostatnost
- Zkušenostní, sociální učení – kooperace
- Plánovitost
- Rozvoj celé osobnosti
- Změna role učitele



FÁZE PROJEKTU

- Práce probíhá ve fázích, které jsou obdobné u všech projektů:
- 1. Podnět
- 2. Plánování (cíle, časový harmonogram)
- 3. Realizace (postup, metody)
- 4. Hodnocení (prezentace)



TÝMOVÉ ROLE

Týmová role	Osobnostní rysy	Přednosti	Přípustné slabosti
Myslitel	individualista, vážný, nekonvenční	tvůrčí myšlení, intelekt, imaginace, znalosti	hlava „v oblacích“, tendence podceňovat praktické detaily v konvence
Vyhledavač	extrovert, aktivní a zvědavý, komunikativní	schopnost seznamovat se s lidmi a orientovat se v nových situacích, dovednost nacházet nové možnosti a příležitosti	tendence k povrchnosti, rychlé ztrátě počátečního zájmu a zaujetí pro věc
Kontrolor- -vyhodnocovač	střízlivý, věcný, neemociální, opatrný	bystrý, úsudek, rezervovanost, důslednost	schází mu inspirace a schopnost motivovat lidi
Realizátor	konzervativní, se smyslem pro povinnost, loajální „štelný“, spolehlivý	organizační schopnosti, praktický úsudek, smysl pro disciplínu, pracovitý	nepružný, tendence odmítat nové myšlenky a věci
Dotahovač	příčinnivý, metodický, svědomitý, svědomitý, úzkostný	perfekcionista, schopnosti dotahovat věci do konce	tendence zveličovat malé problémy, nerad deleguje
Týmový pracovník	sociálně orientovaný, mírný, citlivý, vnímavý, diplomovaný	schopnost reagovat na lidi, jejich potřeby, umění vytvářet týmového ducha	nerozhodnost v kritických situacích
Formovač	napjatý, dynamický, vynalézavý	průbojnost a schopnost mobilizovat tým k akci	náchylný k projevům podráždění a netrpělivosti, sklon provokovat a urážet ostatní
Koordinátor	klidný, sebejistý, umí se ovládat	silný smysl pro plnění a dosahování cílů, umí rozeznat schopnosti jedinců a využít je pro zájmy celého týmu	spíše průměrné schopnosti inspirace v oblasti intelektuálních a tvůrčích výkonů
Specialista	iniciativní, profesionální, zaujatý pro věc	odborné znalosti a/nebo technické dovednosti	úzké zaměření často se nepovažuje za součást týmu



NÁMĚTY NA VV V PROJEKTOVÉM VYUČOVÁNÍ

- Lidské tělo
- Česká republika – Praha, hlavní město

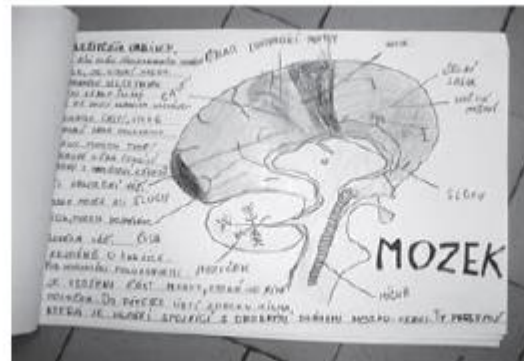
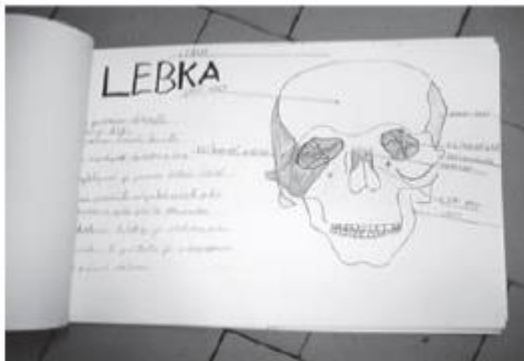

NÁMĚTY NA VV V PROJEKTOVÉM VYUČOVÁNÍ

○ Středověk



HODNOCENÍ PRÁCE V KOOPERATIVNÍCH SKUPINÁCH

- Jsem šikovný, zeptej se mě proč
- Mám hezký den



- Šerif šatnář – strážce pořádku



HODNOCENÍ PRÁCE V KOOPERATIVNÍCH SKUPINÁCH

- Řád Harryho Pottera



ZÁSADY HODNOCENÍ

- Hodnotit pouze to, co jsme naučili
- Posílit formativní hodnocení
- Zapojit žáka do hodnocení

Arch pro společné hodnocení			
	vždy	někdy	nikdy
1. Ověřili jsme si, že každý rozumí tomu, co jsme dělali.			
2. Odpověděli jsme na všechny otázky, které byly položeny.			
3. Dali jsme vysvětlení, kdykoli jsme mohli.			
4. Kládli jsme konkrétní otázky k tomu, čemu jsme nerozuměli.			
5. Každému, kdo měl obtíže, byla poskytnuta pomoc.			
6. Používali jsme parafrázování, abychom si byli jisti, že jsme porozuměli.			
Podpisy všech členů skupiny			



ZÁSADY HODNOCENÍ

- Co? – kritéria hodnocení (splnění úkolu, kvalita skupinové práce...)
- Jak? – pravidla hodnocení (třídní dohoda)



HODNOCENÍ PRÁCE

Arch pro individuální nebo společné hodnocení					
1. Jaké jedno slovo bys použil(a), abys popsal(a) skupinu dnes?					
2. Jaké jedno slovo by popsal(a), jakou skupinu bys chtěl(a) mít?					
					
	ano, vždy	obvykle	příležitostně	zřídka	ne, nikdy
3. Účastní se každý?					
4. Pokouší se každý ve skupině o takové chování, abyste se cítili dobře? Jestliže ne, co děláte?					
5. Zkoušíte pomoci jeden druhému, abyste dokázali říkat to, co si myslíte?					
6. Nasloucháte jeden druhému?					
7. Dokazujete, že nasloucháte, přikyvováním?					
8. Oznamujete druhým, když se vám něco líbí?					
9. Kladete jeden druhému otázky?					
10. Nasloucháte otázkám a skutečně na ně zkoušíte odpovědět?					
11. Umíte věnovat pozornost jeden druhému?					
12. Je ve skupině osoba, která mluví většinu času?					
13. Existuje způsob, jak zařadit, aby ve skupině každý mluvil přibližně stejně?					

Diplom pro tým	
	

Datum: _____	
Členové týmu:	
_____	_____
_____	_____
_____	_____
Tento diplom se uděluje za:	

_____ podpis učitele	
	



NÁMĚTY NA AKTIVITY K HODNOCENÍ A SEBEHODNOCENÍ V PROJEKTOVÉM VYUČOVÁNÍ

- Náladovník
- Fonogestika – ruka, prsty
- Místa si vymění
- Řeka života
- Potleskové ovace
- Padající kruh
- Kolo nápravy



TÝDENNÍ PLÁNY A JEJICH MÍSTO V PROJEKTOVÉM VYUČOVÁNÍ

- Poskytování zpětné vazby třídním učitelem i ostatními pedagogy

Týdenní plán pro žáky a rodiče – I. stupeň (příklad ze ZŠ a MŠ Povrly)

TÝDENNÍ PLÁN od 1.6. do 5.6.2009		Třída: 4.	Jméno dítěte: <u>Jiřík, Eliška</u>
Téma – Jagellonci, počátky habsburského soustátí, Bílá hora, třicetiletá válka		PROBÍRANÉ UČIVO	
Český jazyk: Prac. sešit – str. 89 – 90 – postupně Úč. – do str. 90 – postupně + prac. listy z materiálu (zobraz. textu, slov...) + brožura: pravopis podst. jm. bravě + brožura: shoda podstatn. s přísudkem	- pády, slovní druhy... slovesa (osoba, číslo, čas...) - vzory podst. jm. rodu S Y + Ž + M, přechytl. - časová sloves, podmínková způsoby věta - jednoduchá, souvětí, základní věta, shoda podstatn. s přísudkem, přímá řeč – opakování učiva DĚ – duplikačka každý den	CO MÁ ŽÁK ZNÁT	
Str. 155 Robinson Sloh – předsevzení - pohádky jiných národů + domáckí čtení	- referáty - Moje knížka - vždy pásek („Jaká byla“ - dom. čtení) - 1x týdně – deníček – občasník DĚ na Pá 5.6. sloh – předsevzení	Či se mi tento týden líbilo: <i>Byl jsem o představení v divadle.</i>	
Matematika: Účebnice 3. dílu str. 41 - záseva + prac. listy z CE konkrétně: rovnoúhelník, konkrétně: obdélník, čtverec, obklopený ma úsečky	- písemná práce dvojčlenným číselkem - obsah čtverce, obklopený Velké nedostatků v průběhu zvládnutí malé úsečky. Trénovat každý den. Pa 5.6. kontrola doplnění úseček.	Či se mi zatím: <i>Podobá se mi praporek</i> W PA. V čem musím přidat - potřebuji něco vysvětlit? ... AT ANKETA	
Vlastivěda Jagellonci, počátky habsburského soustátí, Bílá hora, třicetiletá válka	- viz. učebnice zeměpis str. 98 – 103 postupně - mapy v sešitě - prac. seš. 32 - 36 postupně v CE	Chci pochválit: <i>Lada, Hanča, Jitka za pomoc v CE.</i>	
Anglický jazyk: U-18 The same or different vaza There is ... have are ... cizojazyč. rozdíly v slovních druhůch	- stále opakujte předložky near to, under, ... Chvalim Lada za aktivitu v hodině a přípravu na Anglický jazyk.	K čemu mám připomínku: <i>AT ANKETA</i>	
Informatika		Podpis žaka: <i>Liška Eliška</i>	
Přirodověda prac. sešit - postupně dokončit Zahradka, pole sloh. str. 77 - 91	- viz. prac. sešit + zápis v sešitě - stavba květy, vlnění, jehlička, křek obecný, kodyha, arcel, sáhlo, plevel, bělásek zelný, slunečnice, sedmikráska, druhy travin – pajska babí, sňaha... poznáváčka - hmyz na poli, žilka obecná, mandelinka, šepka, včela medonosná	Ysknala učitelkou zvaná Sešitka pro rodiče Sešitka pro žáka Sešitka informace Či - přidat si seš. Či (2 - 3 knížky na čtení pro 4 tř. - Foglar, May... za polštář, ruce, autor 2 - 3 věty o čem, obr.). Pokud bude známka z Či mezi, přiložte k domácímu čtení (TŘETINA DĚTI ZATÍM NEMĚLA ANI JEDNOU) Do polevního čtení HERBÁŘ rostlin Úč 2.6. od 16:30 konzultace třídní schůzky Do Pá 5.6. vyběrání 25,- za fotografie Pá 19.6. odvoz sběru papíru Pá 5.6. výstava ve staré škole v Záběhovicích. S sebou: 50 Kč, učení - Či, M, evakuace (přívaz, autobus) Začátek 8:00 ve třídě, příjezd 13:00 do Března, 13:45 rozchod na nádraží v Povlečích Bude rád, pojedeme-li i rodiče 12.6. Uvězte si pomocní a l. pomoci Sečítání se zdravotníky Na akademii: Bechický ústec MENUET de Mazarin -noška (noška) bern. Bude, vyřada poměr sešitka dítěti ke parádku (okoupení školnímu) z sady a pro občasník. Dítěti budou potřebovní zručně 50. Či 18.6. exkurze do Prahy (Stavov, náměstí, Orloj, Karlův most, Pražský hrad, Zlatá ulička, Hroba králů...) Sraz v 07:00 na nádraží v Povlečích, příjezd v 17:12 nebo v 19:12 do Povrly - die situace v Praze, s sebou: 250,-, jídlo a pití na celý den, průkaz dítěte s fotkou (ná-It) Úč 23.6. hravý den - rozhlédnu Chlam, sraz v 07:50 na nádraží v Povlečích, sportovní občerstvení, jídlo, pití, odjezd ve 14:45 - rozchod v Povlečích na nádraží Vysvětlění se rozdáví v Pá 26.6. Podpis rodiče: <i>Liška Eliška</i>	



HODNOTÍCÍ DOTAZNÍKY

- Hodnocení je rychlé, efektivní, nenáročné, jednoduché a přesně vystihuje pozitiva i nedos

Pracovní verze hodnotícího listu

Předmět:		
Jméno žáka:		
Období:		
Hodnocení:		+ / -
1	Schopnost získávat, zpracovávat a předávat nové poznatky	
2	Úroveň zvládnutí a porozumění učivu	
3	aktivita, práce v hodině	
4	spolupráce s ostatními	
5	kreativita, dobrovolné úkoly, práce navíc	
6	písemné prověřování znalostí – testy	
7	Příprava na vyučování	
8	vedení poznámek v sešitě	
Slovní doplnění:		
Podpis učitele:		

 ZÁKLADNÍ ŠKOLA A MATEŘSKÁ ŠKOLA POVRLY, P.O.		
PŘEDMĚT:		
JMÉNO ŽÁKA:		
Období:		
Hodnocení:		
1.	SCHOPNOST ZÍSKÁVAT, ZPRACOVÁVAT, PŘEDÁVAT NOVÉ POZNATKY	1 2 3 4 5
2.	ÚROVEŇ ZVLÁDNUTÍ A POROZUMĚNÍ UČIVU a) Učivo chápe a ovládá bez problémů b) V některých oblastech má problémy c) V některých oblastech má problémy d) V učivu se dlouhodobě neorientuje	1 2 3 4 5
3.	AKTIVITA, PRÁCE V HODINĚ	
4.	SPOLUPRÁCE S OSTATNÍMI a) Spolupracuje se vřelí a bez problémů b) Spolupracuje pouze s některými c) Spolupracuje pouze někdy d) Neschopná spolupracovat	1 2 3 4 5
5.	KREATIVITA, DOBROVOLNÉ ÚKOLY, PRÁCE NAVÍC	1 2 3 4 5
6.	PÍSEMNÉ PROVĚŘOVÁNÍ ZNALOSTÍ - TESTY	1 2 3 4 5
7.	PŘÍPRAVA NA VYUČOVÁNÍ a) Pečlivě a každodenní příprava b) Občas na přípravu opomene c) Velmi špatná příprava d) Dlouhodobě se nepřipravuje	1 2 3 4 5
8.	VEDENÍ POZNÁMEK V SEŠITĚ a) Světově a pečlivě vedené zápisy b) Zápisy má obvykle v pořádku c) V poznámkách má chaos d) Poznámky si nevede	1 2 3 4 5
Slovní doplnění:		
Podpis učitele:		



HODNOCENÍ KOMPETENCÍ

Žebříček středověké společnosti

ŠLECHTA

KRÁL
VÉVODA- KNÍŽE
HRABĚ
VIKOMT
BARON
RYTÍŘ
PÁŽE – DVORNÍ DÁMA
ZEMAN

MARŠÁL
ARMÁDNÍ GENERÁL
GENERÁL-PLUKOVNÍK
GENERÁL-MAJOR
GENERÁL PORUČÍK
PLUKOVNÍK
PODPLUKOVNÍK
MAJOR

STŘEDNÍ STAV

STAROSTA
RADNÍ
STATKÁŘ
MĚŠŤAN
HOSTINSKÝ
SEDLÁK
KUPEC – OBCHODNÍK
ŘEZNÍK – MISTR CECHU
KOVÁŘ

KAPITÁN
NADPORUČÍK
PORUČÍK
PODPORUČÍK
NADPRAPORČÍK
PRAPORČÍK
PODPRAPORČÍK
NADROTMISTR
ROTMISTR

PODDANÍ

TOVARYŠ
CHALUPNÍK
PACHOLEK-DĚVEČKA
BEZZEMEK
ŽEBRÁK

ROTNÝ
ČETAŘ
DESÁTNÍK
SVOBODNÍK
VOJÍN



HRY NA PROCVIČOVÁNÍ UČIVA

- Pravda a lež
- Kouzelná krabice
- Běhavka
- Rys ostrovid
- Stroj času
- Na ťukanou

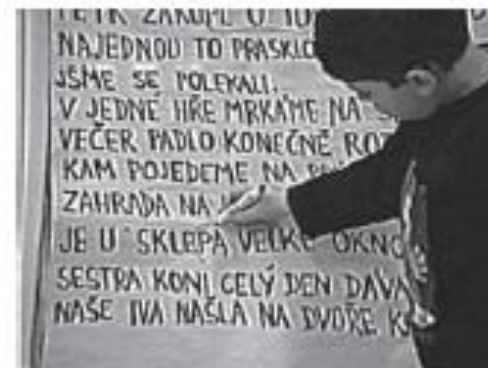

ŘEKLI O KNIZE

Jde o vynikající soubor realizovatelných nápadů a postupů, jak aktivizovat různé smysly dětí a vést je nenásilně ke klíčovým kompetencím. Kdyby to takto pochopila a přijala většina učitelů, nebyl by s reformou problém. Osobně si myslím, že jste ve vaší škole předběhli dobu a vycítili, co je třeba ještě před tím, než to zaznamenala tzv. Bílá kniha.

Karel Rýdl, vysokoškolský profesor,
Univerzita Pardubice

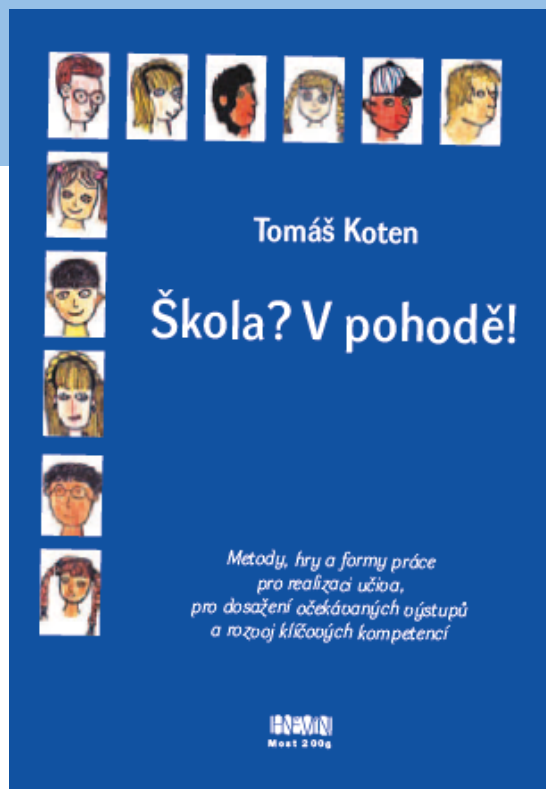

LIDSKÉ TĚLO

kniha o člověku
ZŠ A GYMNÁZIUM ČESKÁ KAMENICE
2.C

AUTOR: Angelika Baska

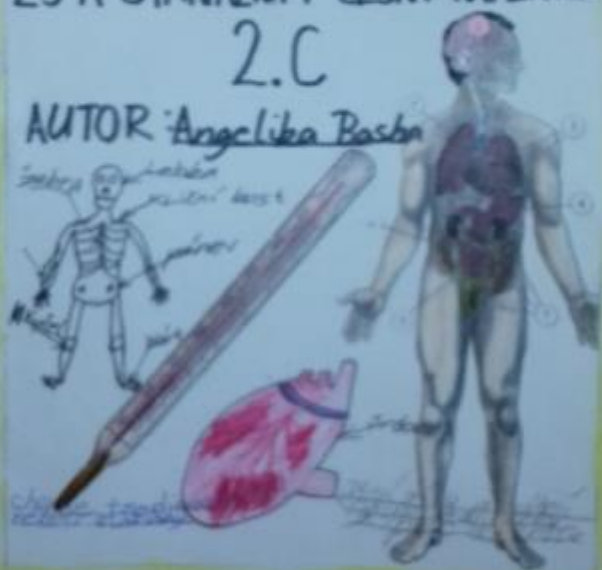

KNIHA O VLASTI

PROJEKT: „Místo kde žijí naše vlast-ČR
mapy“
ZŠ a gymnázium Česká Kamenice
Autor: Michaela Bubericková



M JAGELONCI a počátky habsburského svazku, Bílá hora, TRICENTĚSKÁ VÁLKA, protireformace **M**

11. Kdo byl Rudolf II., na který kráčí?

920	601	746	601	1 300
-58	-71	-51	-70	-51

1 300 4 600 6 700 2 70 880 120

600 210 100 700 700 700

D	W	Q	L	F	W	F	C	L	L	L
074	100 200	111 234	11 176	227	112	254 227	441	522 180	262	80 800

Kdo byl, vůči na křesťky kráčí?

12. Na jaké dvě náboženské skupiny bylo rozděleno obyvatelstvo Evropy?

144 - 12 = (17 - 1) - 136 =

102 - 12 = 888 = (19 - 87) - 812 =

147 - 7 = (12 - 20) - 876 =

80 - 5 = (11 - 34) - 1 187 =

10 - 3 = 40 - 8 =

118 - 7 = (10 - 34) - 1 100 =

145 - 30

124 - 07

13. Jaké vítězné oděvní se stalo na Karlově-vojenské odpovědi Rudolf II.

(1) 111 - 500 = (7 - 17) - 122 =

(2) 954 - 3 105 = (10 - 200) - 5 010 =

(3) 620 - 1 125 = (11 - 500) - 17 741 =

(4) 40 - 230 = (14 - 50) - 1 371 =

(5) 687 - 7 548 = (1 - 1 711) - 1 100 =

(6) 43 - 910 = 0 - 87 =

14. Jaká byla Rudolf II. protireformace ukazuje?

15. V kterém roce byla Bílá hora? 

12 500 - 0 =

Bíla hora 880 byla v roce _____

16. Kde se do posudky chvil kráčí oděví?

1 - 341 - 440 =

541 - 1 219 =

700 - 7 710 =

6 - 200 101 =

1 - 101 - 220 =

Projektík

UKÁŽU, CO DOKÁŽU

Pracovní sešit pro projektové vyučování

(V KÓOPERATIVNÍCH SKUPINÁCH NA PŘÍČ PŘEDMĚT)

4. ročník - 2. pololetí



ISBN 978-80-254-1111-1

RUDOLF II., BÍLÁ HORA

RENESSANCE

N	Á	B	O	Ž	E	N	S	K	Á	S	V	O	B	G	Đ	A	O	R	B	I	S	A	P	R	H	
V	R	U	D	O	L	F	Ů	V	M	A	J	E	S	T	Á	T	P	I	C	T	U	S	Á	E	A	
E	M	I	K	U	L	Á	Š	K	O	P	E	R	N	I	K	Z	I	V	O	T	A	I	N	K	B	
Ř	K	Á	M	E	N	M	U	D	R	C	Ů	E	L	I	X	I	R	B	I	B	L	E	O	A	S	
É	A	L	B	R	E	C	H	T	Z	V	A	L	D	Š	T	Z	J	N	A	Á	M	O	S	V	T	B
J	J	A	N	J	E	S	S	E	N	S	K	Ý	Ž	O	L	D	N	É	Ř	I	Š	O	É	O	U	
N	B	I	L	Á	R	E	N	E	S	A	N	C	E	M	O	R	A	M	E	Č	V	B	Z	L	R	
Á	P	R	A	Ž	S	K	Á	D	E	F	E	N	E	S	T	R	A	C	E	V	É	L	R	I	X	
P	L	E	T	O	H	R	Á	D	E	K	H	V	É	Z	D	A	S	E	K	O	D	E	Š	Z	O	
I	V	E	S	T	F	Á	L	S	K	Ý	M	I	R	M	A	T	Y	Á	Š	K	O	H	Ž	A	V	
T	F	R	I	D	R	I	C	H	F	A	L	C	K	Ý	Đ	A	B	L	O	V	A	V	Á	E	C	E
V	Z	I	M	N	I	K	R	Á	L	K	A	T	M	Y	D	L	Á	Ř	E	K	É	N	N	E	V	
Á	G	O	L	E	M	A	S	T	R	O	L	O	G	O	V	É	J	I	Z	D	A	J	A	N	A	
V	Z	L	A	T	Á	Ů	L	I	Č	K	A	A	L	C	H	Y	M	I	S	T	A	D	O	B	Ř	E
O	B	N	O	V	E	N	É	Z	Á	I	Z	E	N	I	Z	E	M	S	K	E	D	O	B	Ř	E	

