



# Dějepisné perspektivy

historičtí aktéři včera, dnes a zítra...

---

# Historical thinking

- <http://historicalthinking.ca>
- co se učíme
  - fakta
  - kompetence
  - 6 konceptů
- historické/dějepisné perspektivy
  - jeden z 6 konceptů
  - shoda s předchozími pokusy
  - aktualizace, postoje, diskuze
  - ÚSTR

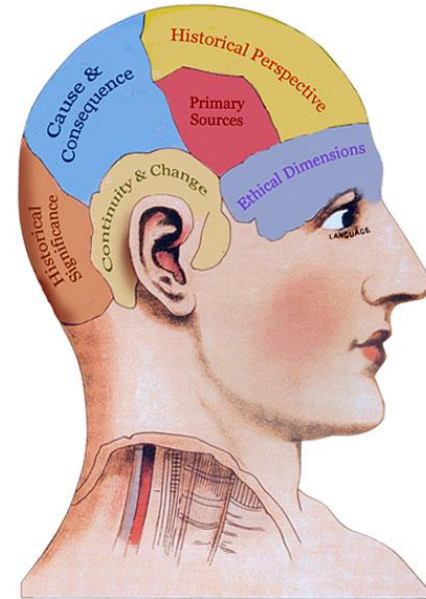

# Historical Perspectives

- jak a proč jednali?
  - továrník/dělník
- v jakém historickém kontextu se pohybujeme?
  - 19./20./21. století
- jak můžeme události aktualizovat?
  - Robert Hyde Greg/Jeff Bezos
- co se změnilo a co zůstává stejné?
  - prolínání konceptů
- jaké příklady se nabízejí?

## Historical Perspective-Taking (1)

Name: \_\_\_\_\_ Date: \_\_\_\_\_

What are the event(s) and time period you are investigating?	
List the various groups and people involved, and circle the one that you are recording on this page (use additional pages to record information on others).	
Describe their position/role in society.	Evidence?
How is their position/role different from a similar person or group today?	Evidence?
Compared to what we face today, what relevant circumstances were different for them in the past? (Some examples might include technology, media, economy, religion, family life, communication, recreation, etc.)	
How do you think the above factors influenced their thoughts and/or actions?	

# 1. Práce

- proměny a hlavní předěly
- samostatné téma na 6 konceptů
- struktura RVP
- jaký cíl sledujeme
  - objektivní přístup
- cíle historických aktérů

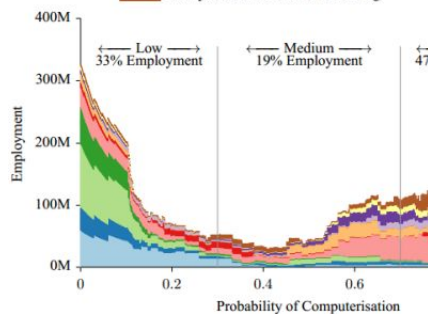
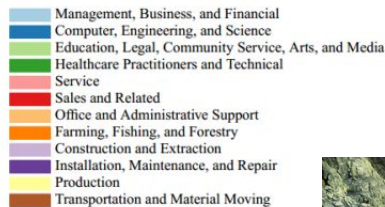

## 1.1. Průmyslová revoluce

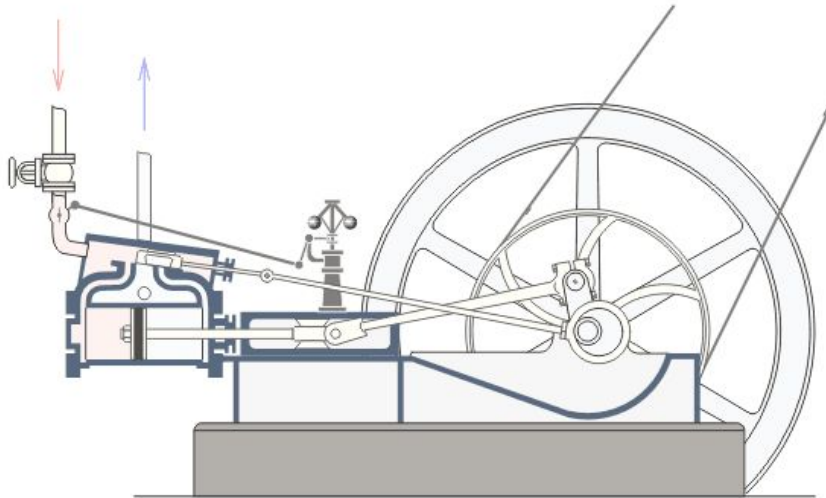

- historický kontext
- fakta
  - technologie a věda
  - pro a proti
  - fáze
- kompetence
  - různé aktéři
  - výhody pro jedny/nevýhody pro druhé



## 1.2. Rodina a dětská práce (1963)

### Edward P. Thompson: Rodina a dětská práce (1963)

---

Je naprosto představitelné mít dvě tvrzení, která se v příčinném pohledu jeví jako neslučitelná. Během období 1790-1840 existoval nepatrný pokrok v průměrném materiálním měřítku. Během tohoto období se zintenzivnilo vykořisťování, stoupla nejistota a zvýšila se lidská bída. Od roku 1840 byla většina lidí „šťastnější“ než jejich předchůdci před padesáti lety, lidé však i přes tento nepatrný pokrok nepřestávali trpět, žili v katastrofální životní situaci.

[...]

Děti v zemědělství, často špatně oblečené, pracovaly za každého počasí na poli nebo v hospodářství. Ale když to srovnáme s továrním systémem, existují důležité rozdíly. Existovalo několik druhů zaměstnání (monotónní práce je pro dítě nezvykle krutá). Za normálních okolností byla práce občasná. Byl dodržován koloběh úkolů, a dokonce i pravidelně se opakující práce (jako natáčení cívek) nebyla vyžadována celý den, ledaže by to žádaly speciální okolnosti (tak jako když jedno či dvě děti obsluhovaly dva pletáče). Žádné malé dítě nesešlapávalo bavlnu do kádě osm hodin denně po šest dní v týdnu. Stručně řečeno můžeme předpokládat odstupňované zapojení dětí do práce ve vztahu ke schopnostem dítěte a jeho věku, zpestřené sbíráním ostružin, shromažďováním paliva nebo hraním. Práce probíhala především v závislosti na rodinném rozpočtu a pod dohledem rodičů. Je pravda, že rodičovský postoj k dítěti byl v 18. století výjimečně přísný. Nebyl ale rozpoznán žádný případ obecného sadismu nebo nedostatku lásky.

Tato interpretace je potvrzena dalšími dvěma okolnostmi: stálou oblíbeností her, tanců a sportu, což by bylo sotva možné, kdyby byly děti uvězněny hodiny v továrně, a odporem manuálně pracujících dělníků k posílání dětí do prvních továren. Ale nebyla to jen továrna, která vedla k intenzifikaci dětské práce mezi lety 1780-1830. Byla to za prvé realita samotné specializace, zvyšující se diferenciací ekonomických funkcí a rozpad rodinného rozpočtu. Za druhé zhroutil humanismus pozdního 18. století a kontrarevoluční klima válek, které živilo nezázivný dogmatismus zaměstnavatelské třídy. [...]

THOMPSON, Edward Palmer: *The making of the English working class*. Penguin Books 1970, s. 231, 368-369.



## 1.3. The Mill - práce v přádelně

- [seriál \(2013\)](#)
- první díl: 00:00 - 08:00 minut (konkrétní továrna)
- 19:40 - 24:30 (bezpečnost)
- 32:16 - 36:30 (právo)
- [pracovní list k filmovým ukázkám](#)
  - individuální výběr
  - didaktický "potenciál"
  - pozice jednotlivých aktérů (továrník, inženýr, pracovník, otrok)



---

## 1.4. Workingman's Death

- [dokument \(2005\)](#)
- sirné doly v Indonésii
  - 37:20-43:10 (cesta k jezeru a těžba, rozhovor)
  - 44:55-46:25 (cesta zpět do údolí)
  - 47:40-50:00 (turisté)
- likvidace vraků v Pakistánu
  - 01:22:00-01:30:40
- proč si ukázky pouštíme?
- jaké přesahy můžeme hledat?
  - technologie
  - rodina, děti, důsledky





## 1.5. Automatizace

- [Kdo z našich žáků nejspíše nenaide práci? \(2013\)](#)
- nutné hledat nové modely
- robotizace
- budoucnost práce
- [oběd zdarma pro všechny](#)

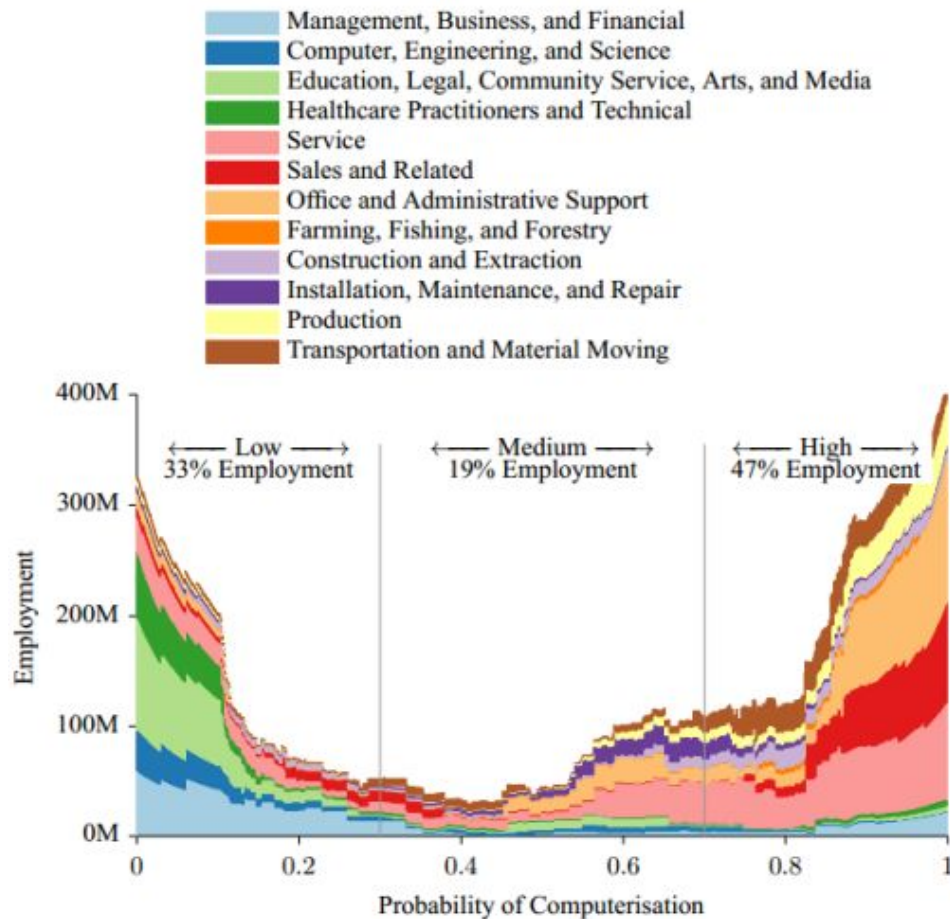



## Shrnutí prvního příkladu - anketa

- A. JE TO DĚJEPIS
- B. NENÍ TO DĚJEPIS
- C. JE TO CHAOS
- D. JE TO SROZUMITELNÉ
- E. JDU DO TOHO
- F. TAKTO OPRAVDU NE
- G. NEVÍM CO SI O TOM MYSLET



# 2.1. Komplexnost

www.odyeda.com  
get it on  
Google play

## Timeline of Jewish History and Heritage

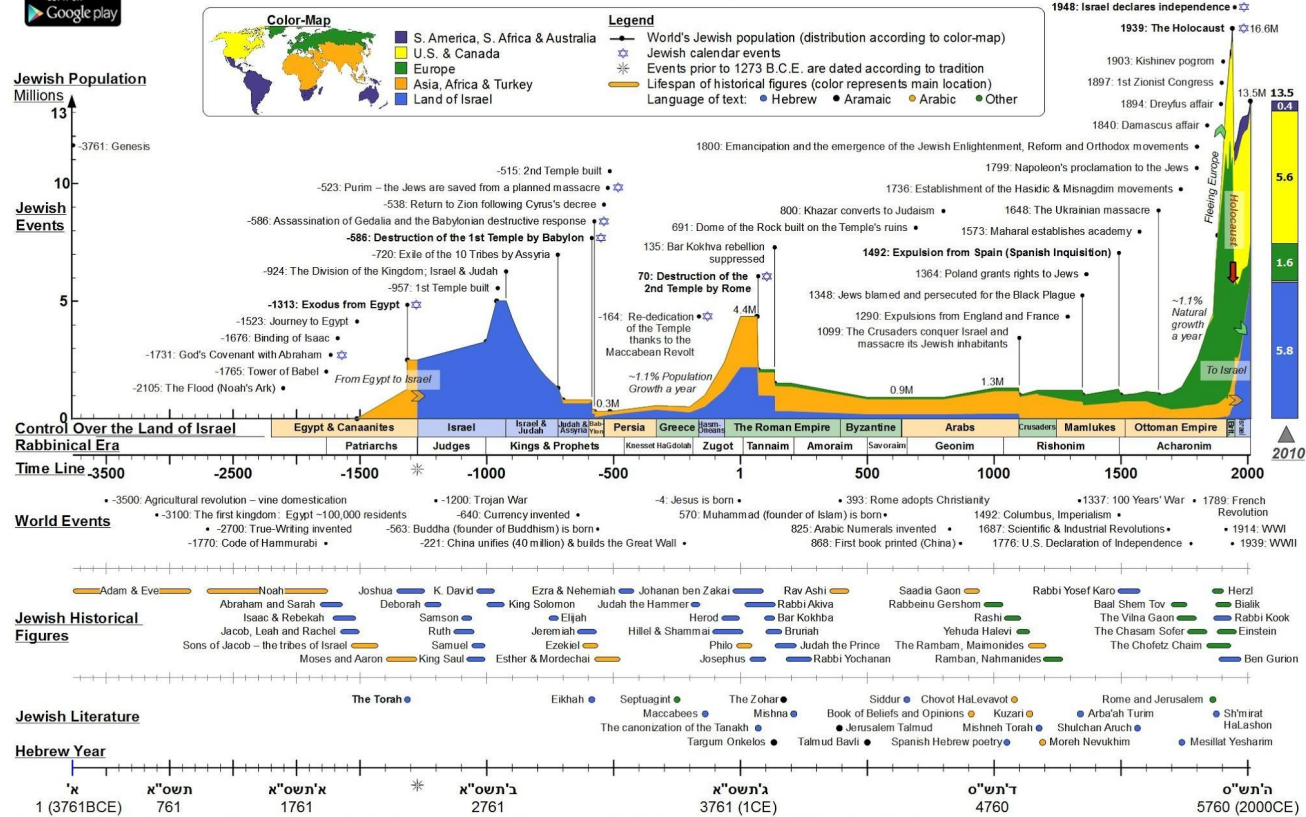

This poster was made for you to learn and enjoy. Ancient times numbers and dates are estimated and are brought to tell the story at a glance.  
License cc-by-sa, linking to "www.odyeda.com/en/" Enjoy, Ronen Rabinovici



## 2.2. The Promise

- [seriál \(2011\)](#)

- I. díl

- 08:15-11:25
- 18:45-28:24
- 47:55-51:30
- 54:20-57:55
- 01:10:38-01:16:00
- 01:18:51-01:20:05

- II. díl

- 10:55-16:00
- 35:25-43:00
- 52:30-58:30

Proč seržant Len Matthews chtěl z britské armády propustit židovského vojáka?  
Proč byl seržant Len Matthews vstřícný vůči židovským uprchlíkům?  
Jaký nápis měli židovští uprchlíci umístěn na lodi na které k Izraeli připluli?  
Jakým způsobem probíhala práce s židovskými uprchlíky na Izraelském území?  
Jak se vyvíjel vztah židovských uprchlíků k britské správě a armádě?  
Co je to organizace Irgun?  
Jak organizace Irgun "spojuje" životy Paula a Erin?  
Jak lze vnímat život v Izraeli v roce 2010 z pohledu židovského/arabského pohledu?  
Kdo provedl 2 zobrazené atentáty?  
Co bylo důsledkem obou atentátů?  
Jak se vyvíjel vztah britské armády/správy k židovským uprchlíkům?

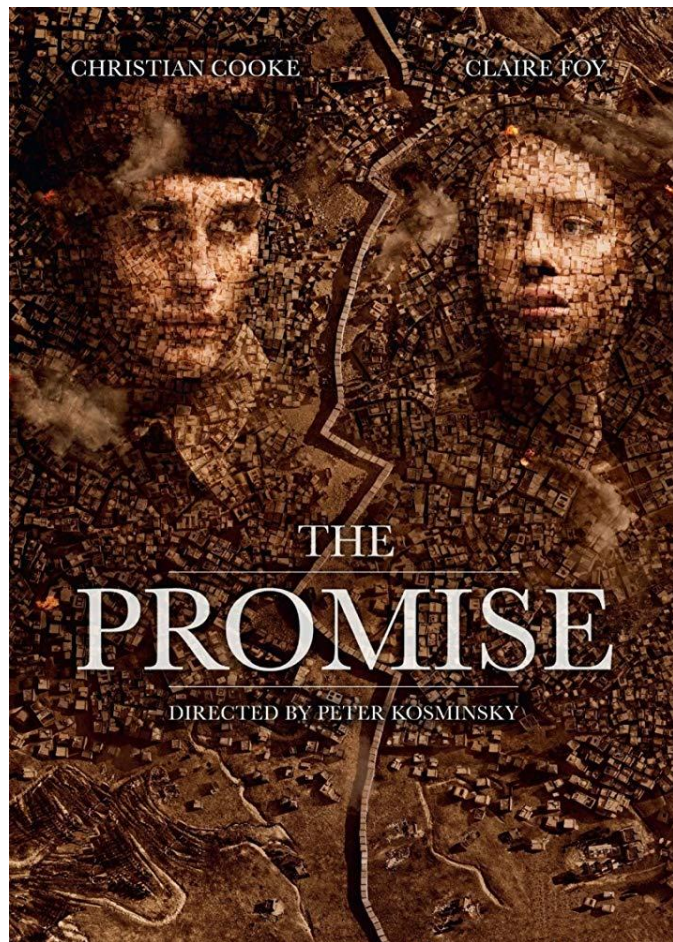

# 2.3. Infografika



## CARTOGRAPHIC REGRESSION

For nearly a century, the Jewish community in what is now Israel and Palestinian Arabs have battled over a 10,000-square-mile territory between the Mediterranean Sea and the Jordan River. Both claim historic and religious ties to the land, so the conflict has become a geopolitical war with far-reaching implications. Throughout the years of fighting, Israel's share of the land has grown from about 3 percent in 1917 to 87 percent today.

**1917**

Palestine before the creation of Israel



**1947**

Proposed borders under the U.N. Partition Plan



**1948**

Israel is formed



**1967**

After the Six-Day War



**PRESENT**



### A BRIEF HISTORY OF HOW THE BORDERS CAME TO BE

**1897**  
**The World Zionist Organization** is created to advocate for the establishment of a Jewish homeland in Palestine.

**1917**  
**The Balfour Declaration:** British Foreign Secretary James Balfour approves the creation of a national homeland for Jews in Palestine.



**1947**  
**U.N. Partition Plan:** The U.N. successfully passes a plan to separate western Palestine into two states. Jewish leaders accept the proposal while Palestinian Arab leaders reject it, prompting riots.



**1948-1949**  
**Arab-Israeli War:** The Jewish community declares itself independent in the new state of Israel. War breaks out between Israel and forces from nearby Arab nations.



**February-July 1949**  
**Israel and the Arab states agree** to an armistice that results in Israel controlling 78 percent of Palestine. The U.N. estimates that more than 700,000 Palestinian Arabs become refugees during this period.

**1967**  
**Six-Day War:** Using air, sea, and ground combat, Israel captures the Sinai Peninsula from Egypt and Golan Heights from Syria. Although the Israeli Army does not annex the West Bank of Jordan, it begins to occupy the region.



**1982**  
**Israel returns Sinai to Egypt** and the two countries sign a peace treaty, making Egypt the first Arab nation to officially recognize Israel as a state.

**1987-1993**  
**First Intifada:** Palestinians begin a mass uprising in Gaza. Civil disobedience and riots soon spread to the West Bank.



**1993-1995**  
**The Oslo Accords:** Palestine and Israel sign the Declaration of Principles, in which both nations seek recognition as autonomous governing bodies. The West Bank is split into three zones: One fully controlled by Palestinian Authority; one that's joint-controlled; and one that stays in Israeli hands.

**2000**  
**Camp David Summit:** The Israeli Army withdraws from Lebanon. The Camp David Summit aims to help the two sides finally agree on a settlement; the talks eventually fail and the violence leads to The Second Intifada (2000-05).

**April 2003**  
**Road Map for Peace:** The European Union, U.N., U.S., and Russia release a road map, which outlines a clear timetable toward a Palestinian state.



**2005**  
**Gaza Expulsion Plan:** Israel's defense forces leave the Gaza Strip and four settlements in the northern West Bank as part of a unilateral disengagement plan.



**September 2011**  
**Palestine submits a bid to the U.N. for statehood and membership.**

SOURCES: BBC.CO.UK, CNN.COM, ALJAZEERA.NET, ISRAELIPALESTINIANPROOCN.ORG, LONDONTIMES.COM, NYTIMES.COM, WSJ.COM, UNITED NATIONS



## 2.4. Další možnosti



### Antisemitismus 1945–1989

#### Státní politika proti Židům v Československu

Předkládaná antologie není jen materiálovým příspěvkem k již už dost široké paletě témat soudobých dějin, ale nabízí možnosti, jak v širší historické perspektivě tematizovat otázku existence xenofobie, především v její státní, oficiální podobě. Reflektuje hlavně řadu státních politik, které obsahovaly nepřipustné příměsi rasové nebo kulturní xenofobie, a mediální produkci, která tyto státní politiky popularizovala a propagovala. Učitelé v ní najdou antisemitské karikatury z 50. let 20. století, ale i televizní publicistiku z období tzv. normalizace se silným „antisionistickým“ nábojem.

— Pokračovat na obsah





## 3. The Zong case study

- krátká prezentace - letní škola (burza nápadů)



OBRAZ - EMOCE



Slova právníka [Johna Leeho](#), soudce [Lord Mansfield](#):

*'What is this claim that human people have been thrown overboard? This is a case of chattels or goods. Blacks are goods and property; it is madness to accuse these well-serving honourable men of murder. They acted out of necessity and in the most appropriate manner for the cause. The late Captain Collingwood acted in the interest of his ship to protect the safety of his crew. To question the judgement of an experienced well-travelled captain held in the highest regard is one of folly, especially when talking of slaves. The case is the same as if wood had been thrown overboard.'*<sup>1</sup>

chattel	movitost
property	nemovitost
well-serving	dobře <u>sloužící</u>
act out	jednat tak
appropriate manner	vhodným způsobem
judgement	rozsudek
folly	pošetilost



# Kontext

## Obraz

- 1840
- abolicionistické hnutí
- J.M.W.Turner

## Text

- 1783
- právník John Lee

Právní, morální, umělecký kontext, výpověď o době vzniku

## Práce s pramenem

- třída, skupiny, pracovní list
- co pramen říká o době vzniku

## Efektivita, rizika, překážky

- náročnost, angličtina, nutnost kvalitního úvodu

## Výběr

- emoce a cesta za emoce



**DĚKUJI ZA POZORNOST**

Martin Vonášek

Gymnázium Hladnov, Ostrava